

Žemės sklypo išdėstymo schema

# ŽEMĖS SKLYPO PLANAS M 1:1000

Sklypo plotas 2896 m<sup>2</sup>

Kadastro: vietovė	Apaščios	blokas	sklypas
Žemės sklypo kadastro Nr.	7 3 0 7 0 0 0 4		

Savivaldybė	Rokiškio r.
Senūnija	Pandėlio
Gyvenamoji vietovė	Stankūnų k.
Gatvė, namo Nr.	Biržų g. 40D

Gretimybė	Gretimio žemės sklypo kadastro Nr.	Pastabos
1-3	7307/0004: 149	
3-10	7307/0004: 119	Riba eina grotvio viduriu
10-11		LVŽF
11-12		ZSFP 73466 proj. NR.
12-15-1		VŽF kelias

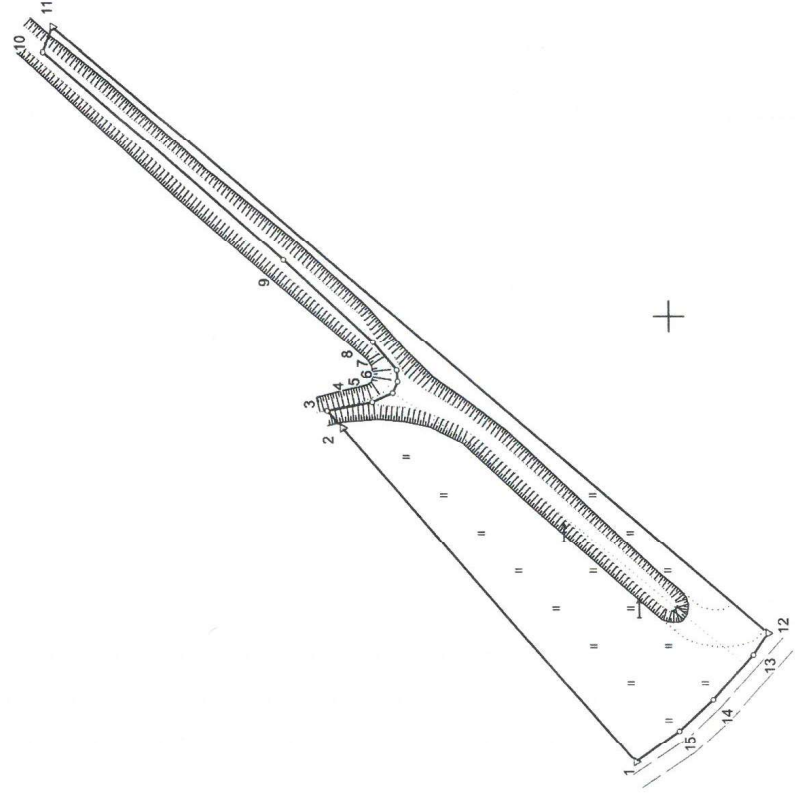

Linijų ilgiai	
1-2	82,87
2-3	4,21
3-4	8,66
4-5	4,14
5-6	2,35
6-7	2,08
7-8	6,84
8-9	22,60
9-10	59,14
10-11	5,00
11-12	174,41
12-13	5,00
13-14	11,26
14-15	8,71
15-1	10,07

Su pagal 2020 m. rugpjūtio mėn. 04 d. atliktą žemės sklypo ribų pažėnklinimą-parodymą parengtame žemės sklypo plane išbraižyti/tomis ribomis ir apskaičiuoti žemės sklypo ploto sutinku:

Akštinis žemės sklypo ribų pažėnklinimas  
 parengė: **Andrius Jognimas** (parašas) **2020-08-17** (data)  
 I. Lietuvos Respublika  
 (vardas, pavardė)

**R. Jognimo įmonė**  
 Parto g. 11-35 Visaginas, i.k. 155547450  
 Licencija Nr. G-746-(689), išduota 2008-08-29

Parengė: **R. Jognimas**  
 Pritaikius: **R. Jognimas**  
 Data: 2020-08-14  
 Vardas ir pavardė: ROMUALDAS JOGNIMAS  
 Vardas ir pavardė: **R. Jognimas**  
 GEO OBJEKTO KODAS: 4400-5494-5374  
 Natūrinio identifikacijos pažymėjimo Nr.: 2M-M-1446